

*Her ligg våre aner.  
Her er vi heime.*

# Kulturminne i Masfjorden

2019 - 2023

# Kulturminne i Masfjorden 2019

## SAMANDRAG

I første del av kulturminneplanen vert råmene for kulturminneforvaltninga i Norge gjennomgått. I del 2 er Masfjorden si historie skissert i grove trekk. Med utgangspunkt i historia er representative eller særmerka kulturminne i Masfjorden kartlagt - dei som er i ein slik teknisk stand at det er råd å sikre dei ei langsiktig forvaltning. Som ein del 3 bør det utarbeidast eit forvaltningskart og ein handlingsplan som legg føringar for korleis vi saman skal handtere kulturminna i Masfjorden i dei framover.

## FORORD

Omkring i Masfjorden står det bygg, anlegg og andre ting som har oppnådd ein høg alder – og som i meir eller mindre grad bær preg av det. Nokre har fått vedlikehald – andre ikkje. Mange er så redusert av tidens tann at dei nesten ikkje er til å finna igjen. Desse bygga og gjenstandane vart brukt i ei anna tid og gjerne på måtar som ikkje er like tenlege i dag. Likevel formidlar dei noko til oss – kunnskap om levd liv og verksemd – dei fortel vår historie. Dette er våre kulturminne.



Foto: T. Kallekleiv

Gamle ting i vårt nærmiljø kommuniserer med oss. Dei fortel oss noko om våre aner - om oss sjølv - om kven vi er og kor vi kom frå. Vi kjenner ei tilknytning.

I gamle ting finn vi også kunnskap om korleis vi løyste daglege utfordringar i «gamle dagar». Kanskje nyttige tips som framleis er nyttige?

Kong Harald V sa m.a. følgjande i sin nyttårstale for 2018:

*«Landet vårt er fra gammelt av bygget på sterk vilje til overlevelse og selvstendighet. Jeg tror naturen og historien vår har formet oss som folk.»*

*Vi må ikke glemme historien vår - ellers kan vi komme til å skusle bort frihetene og fremskrittene vi møysommelig har opparbeidet.»*

Ein fransk filosof med namnet Simone Weil sa det slik: «Kjenner ein ikkje fortida, så forstår ein ikkje notida, og då eignar ein seg ikkje til å forme framtida».

## FORMÅL

*Med kulturminneplanen ønskjer Masfjorden kommune å aktivere kulturminna som ressurs. Håpet er at kulturminna i større grad og meir «levande» skal kunna bidra som ein verdi – både for innbyggjarane våre og for besøkjande.*

*Samtidig ønskjer me at planen skal bidra til at vi får ei meir berekraftig forvaltning av dei viktigaste kulturminne våre – i samarbeid mellom offentleg forvaltning og private aktørar.*



Vår historie og våre kulturminne gjev meining og innhald på fleire måtar. Tenkjer vi over i kva grad kulturminna har ein verdi for oss i dag?

Kulturminne som ikkje får nødvendig vedlikehald vil naturlegvis forfalle og forsvinne – og dei fleste lyt kanskje få lov til det. Når ein bygning ikkje lenger har ein bruksverdi eller økonomisk verdi så fell gjerne utgangspunktet for vedlikehald bort. Kvifor skal vi ta vare på noko vi ikkje har bruk for lenger? Vi kan heller ikkje ta vare på alt vi finn av kulturminne. Det er uforsvarleg både praktisk og økonomisk - og etisk også fordi det er mange andre viktige samfunnsoppgåver som krev store ressursar. Likevel står vi ved eit vegskilje i Masfjorden. Kulturminna våre frå nyare tid – d.v.s. frå etter middelalderen (ca. år 1500) er i ferd med å forsvinne for godt. Dei fleste som vart registrert på 70-talet (SEFRAK) er anten borte eller i kraftig forfall. Skal vi ta vare på noko av det som enno finst så må vi handle raskt. Så kjem sjølvstøtt spørsmåla:

MOLLANDSKVERNA - PRINSIPPSKISSE

- 1) Teina
- 2) Skoen
- 3) Skaketeinen
- 4) Kvernauguet
- 5) Oversteinen
- 6) Understeinen
- 7) Kvernbenken
- 8) Sigle
- 9) Grøtta
- 10) Spønillen
- 11) Kvernkallen
- 12) Skovlane
- 13) Piken
- 14) Padda
- 15) Slåket
- 16) Stalltreet
- 17) Lettetreet
- 18) Kila

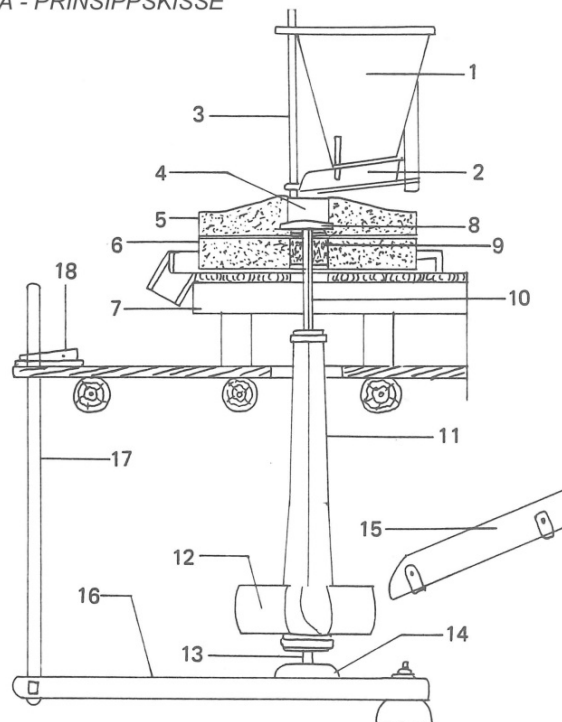

Kjelde: Fylkeskonservatoren i Hordaland

Kva skal vi ta vare på? – kven skal gjera det, og kva vil dette koste? Kva interesse og engasjement har eigar sjølv i kulturminnet ho/han eig? Skal vi få på plass ei berekraftig forvaltning av dei viktigaste kulturminna våre er vi avhengig av eigar sin motivasjon - og vi er avhengig av eit godt samarbeid mellom offentleg forvaltning og det private engasjementet.



Foto: T. Kallekleiv



Foto: T. Kallekleiv

**Mollandskverna.** På bildet til høgre ser vi kvernkallen og litt av slåket som er i ferd med å falle saman.

# INNHALD:

## DEL 1. RÅMENE FOR KULTURMINNEFORVALTNINGA - SIDE 5

1.1 Kva kan vi kalle kulturminne? - Side 5

1.2 Nytte og verdi - Side 5

1.2.1 Privat verdi – Samfunnsverdi - Side 5

1.2.2 Verdimål - Side 7

1.3 Kulturminne som blir borte - Side 10

1.4 Verkemiddel i forvaltninga - Side 10

Freding av kulturminne - Side 11

Registrering av kulturminne - Side 12

Økonomisk støtte - Side 13

## DEL 2. KULTURMINNE I MASFJORDEN - SIDE 12

2.1 Masfjorden si historie i grove trekk - Side 14

2.2 Kulturminne som representerer vår historie - Side 18

(DEL 3. HANDLINGSPLAN)

## DEL 1. RÅMENE FOR KULTURMINNEFORVALTNINGA

### 1.1 Kva kan vi kalle kulturminne?

Dei fleste tenkjer på kulturminne som ting frå gamle dagar – og har gjerne blitt opplyst om at dette er ting vi bør ta vare på. Vi kan gjerne lese i avisa at ein gamal bygning, eit anlegg eller lausøyre vert beskrive som verneverdig, historisk eller «freda» - men kva betyr det? Kan ein freda bygning byggjast ut, byggjast om eller flyttast om den står i vegen? Kan ein slik bygning brukast til andre formål enn det den vart bygd for? Skal vi ta vare på ting vi faktisk ikkje har bruk for lenger? Kva er eigentleg eit kulturminne?

I kulturminnelova §2 frå 1978 blir kulturminne definert omtrent slik:

### 1.2 Nytte og verdi

#### 1.2.1 Privat verdi – Samfunnsverdi

Vi har vore litt inne på verdien av kulturminne – men nokon vil kanskje likevel meine: «Javel – men er det nødvendig å ta vare på alt dette gamle? - er det ikkje mest skrot? Det er vel meir nyttige ting vi kan bruke pengar på?»

I formålsparagrafen til lova vert det sagt litt om verdien av kulturminne:

**§1: «Kulturminner og kulturmiljøer med deres egenart og variasjon skal vernes både som del av vår kulturarv og identitet og som ledd i en helhetlig miljø- og ressursforvaltning. Det er et nasjonalt ansvar å ivareta disse ressurser som vitenskapelig kildemateriale og som varig grunnlag for nålevende og fremtidige generasjoners opplevelse, selvforståelse, trivsel og virksomhet.»**

Her står det noko om arv, identitet, sjølvforståing, opplevingar og trivsel. Vi går litt nærare inn på dette med verdi og nytte - som jo er det logiske utgangspunktet for å ha ei aktiv kulturminneforvaltning og argumentasjonen bak kvifor vi skal ta vare på noko av det gamle. No er det ikkje slik at høg alder automatisk betyr at høg verneverdi – sjølv om det ofte er eit vesentleg kriterium. Det er gjerne fleire kriterier som må oppfyllest.

**Kulturminne er eit samleomgrep for alle spor etter tidlegare menneskeleg aktivitet. Det inkluderer lokalitetar knytt til historiske hendingar, tru eller tradisjon. «Kulturmiljø» blir definert som eit område kor kulturminne inngår som del av ein større samanheng.**

Ein kan skilje mellom immaterielle og materielle kulturminne. Stadnamn, handverkstradisjonar, musikk, segn og myter er eksemplar på immaterielle kulturminne. Kulturminnelova handlar først og fremst om materielle kulturminne - d.v.s. handfaste objekt. Desse kan gjerne delast i faste kulturminne som bygningar og anlegg - og lause gjenstandar. I kulturminneplanen for Masfjorden tek vi for oss våre faste kulturminne.

For at eit objekt skal ha verneverdi bør det vera representert av fleire av følgjande kriterier:

- Alder
- Representativ for området
- Teknisk tilstand
- Sjeldan
- Spesiell kulturhistorie
- Del av eit miljø
- Ålmenn tilgjenge

Rekkefølga er her tilfeldig og viser ingen rangering av kva kriteria som viktig og mindre viktig.

#### Personleg verdi / Samfunnsverdi

Dei fleste vil vera samd i at det er ingen rimeleg fornuft i å ta vare på gammalt skrap. Derimot tek vi gjerne vare på ting som betyr noko for oss - som er til nytte eller glede, som har ein reell økonomisk verdi eller som kan gje ei økonomisk avkastning. Gjenstanden har då ein privat eller personleg verdi – for så vidt uavhengig av sin kulturhistoriske verdi.

Det er logisk at ein eigar som har personleg interesse i eigedom sin også har ei interesse i å ta vare på eigedom så lenge den tilfører eigar ein

form for verdi eller glede. Det er først og fremst når eigeninteresse ikkje er der at vi har ei utfordring i forhold til vern fordi motivasjonen til å bevare objektet ikkje er til stade.

Verdien av eit kulturminne har veldig ofte ein **privat karakter** fordi kulturminnet er eigd av nokon – ein eigar som har ei interesse i å vedlikehalde objektet så lenge objektet representerer ein personlig verdi. Det er jo ofte det som er årsaka til at objektet framleis eksisterer. Dette kan t.d. vera affeksjonsverdi eller leigeinntekt frå utleige av ein bygning. Eit objekt kan også framleis vera til bruksnytte – t.d. eit gammalt naust.

Med ei privat interesse for eit kulturminne er det mogleg å setje eit kronebeløp som mål for verdi. Det blir likevel å avgrense verdien til ein marknadsverdi som ikkje nødvendigvis sei så mykje om kva kulturhistorisk verdi objektet har. Slik er det også om ein ønskjer å forsikre slike objekt – ein får berre forsikra gjenstanden til ein marknadsverdi. Det er heller ikkje så enkelt å skulle verdsetje affeksjonsverdi eller historisk verdi i eit pengebeløp.

Kulturminne representerer også ein fellesverdi - eller **samfunnsverdi**. Kulturminna formidlar historie. Dei formidlar kunnskap om levesett, arbeidsliv, metodar og tenkemåtar fleire hundre år

tilbake. Ein slik verdi er vanskeleg å måle i kroner. Som fellesverdi er kulturminna ofte vanskelegare å bevare - kanskje fordi engasjementet ikkje er like personleg? Kulturminne har gjerne ei almen interesse og sin kulturhistoriske verdi uavhengig av om gjenstanden har ein privatøkonomisk og personleg verdi. Men det er altså ikkje like opplagt at verdiane blir sikra for ettertida. Slik er det gjerne også med andre samfunnsverdiar som ikkje har ein tydeleg marknadsverdi – t.d. verdien av landskap, natur, dyr- og planteliv - eller frisk luft - verdien av enkelte offentlege tenester eller deler av forskinga. Vi kan ikkje lese av ein konkret nytteverdi her og no. Likevel er dette ressursar som er viktige for samfunnet – men der den totale verdien kan fordelast på uendeleg mange.

Oppfatninga av verdi vil sjølvsagt variere - men dei fleste vil vel meine at summen av verdien for alle andre - la oss sei for rein luft - er mykje større for alle samla enn verdien er for ein sjølv isolert - og at eige ansvar for å ta vare på verdien difor vert relativt liten. Det er ikkje unormalt eller umoralsk å tenkje slik - det er menneskeleg - men resultatet er ofte at ingen tek tilstrekkeleg ansvar for å forvalte fellesverdien. Nokon må difor sjå og verdsetje slike verdiar for oss alle – og slik representere samfunnsansvaret på vegne av oss alle for å forvalte verdien.



Foto: T. Kallekleiv

*Litt å ta tak i her, men er det for seint?*

## 1.2.2 Verdimål

### HISTORIE OG KUNNSKAP

Kulturminne formidlar kunnskap om kvardagsliv og korleis våre forfedrar løyste sine praktiske utfordringar. Kulturminne formidlar også kunnskap om våre eigne – vi har jo alle røter tilbake i tida. Dei erfaringar og den kunnskap våre forfedrar tileigna seg er ein ressurs kan vi dra nytte av i dag. Denne kunnskapen kan også fortelje oss korleis vi ikkje skal gå fram fordi tidlegare erfaring viste at då gjekk det galt. På ein måte kan vi sei det slik at

fortida er til stade i notida, og at den er med på å forme framtida. Kulturminna formidlar slik både historie og kunnskap - og slik sett kan det kanskje hevdast at utan historia og kunnskap blir kulturminna meiningslause.

Historie og kunnskap er ein verdi som ikkje opplagt vil motivere til nødvendig vedlikehald fordi eigar ikkje så ofte ser ei stor interesse i det (sjølv om det sjølv sagt finst unntak). Likevel er dette fellesverdiar for lokalmiljø og for samfunnet. Å sikre verdiar som isolert handlar om historie og kunnskap vil difor normalt krevje eit offentleg engasjement.

Foto: T. Kallekleiv



*Adnekvamsetra. Kunnskap i murararbeid kjem til nytte i dag også. Flott arbeid!*

### BRUKSVERDI / ØKONOMISK VERDI

Ein tenkjer gjerne at økonomisk verdi først og fremst handlar om turisme. Direkte ved at tilreisande gjev inntekter i form av billettinntekter, og indirekte ved at turistar vil ha behov for andre produkt og tenester i eit lokalsamfunn - som overnatting, bevertning og kjøp av varer. Ein kan kanskje også tenkje seg at det å bu i eller nær eit kulturmiljø kan gje utslag i auka verdi på bustad/eigedom.

Bygningar, gammalt utstyr og gjenstandar kan sjølv sagt også brukast til nye formål når det gjev mening - t.d. bygningar, møblar, verktøy, smykke,

bunader etc. Kan ein leige ut ein eldre bygning så får ein også ei direkte inntekt.

For at eit gammalt objekt skal ha ein nytteverdi eller økonomisk verdi i dag kan det hende ein må ruste opp og tilpasse objektet til den kvalitet som blir etterspurt. Å leige ut ein gamal bustad utan rimeleg oppdaterte fasilitetar som dusj, vassklosett, funksjonelt kjøkken etc. er vel heller vanskeleg.

Eit kulturminne som har ein økonomisk verdi eller ein bruksverdi vil vera sikra eit visst vedlikehald fordi mottakar av verdien finn motivasjon i å ta vare på objektet som produserer verdien.

Det kan likevel vera ei utfordring at det vert retta for mykje fokus mot kva utbytte objektet kan gje –

og mindre mot dei andre verdimåla objektet representerer. Her ligg difor ein risiko for at ei marknadstilpassing av objektet - med den hensikt å auke utbytteverdien - kan svekke den kulturhistoriske verdien.

Er avkastninga låg er det også naturleg å tenkje at vedlikehaldet blir tilpassa det utbytte objektet gjev - og ikkje nødvendigvis den kulturhistoriske

## IDENTITET OG SJØLVFORSTÅING

Kven er eg – og kor høyrer eg til? Alle stiller seg vel slike spørsmål i løpet av livet. I ei verd der ting skjer raskt og uoversiktleg - der vi kontinuerlig blir utsett for veldige mengder med informasjon frå alle kantar - om kva som er viktig og mindre viktig -

verdien objektet har. Det ikkje sikkert at vedlikehaldet då blir tilstrekkeleg – og at forfallet etter kvart blir større enn vedlikehaldet.

Likevel må vi sjå bruksverdi eller økonomisk verdi som eit klart positive element i bevaringsarbeidet – ei «gulrot» som skaper engasjement og motiverer til bevaring.

om mote, om ulike kulturar, levevis, styresett og livssyn. Då treng vi kanskje meir enn nokon gong eit fotfeste heime - ei tilknytning som definerer oss, som stadfester kven vi er og kor vi høyrer til. Lokal kulturhistorie er viktig for vår forståing av oss sjølv.



Lokal identitet bidreg til trivsel, velvære og harmoni – ei kjensle av stabilitet, kontinuitet og tryggleik. Dette er viktige byggjeklossar i eit lokalsamfunn.

Det ligg eit stort potensiale i kulturminna i høve til utvikling av våre lokalmiljø – til ny busetnad og næringsaktivitet. Vi skulle kanskje vore flinkare til å hente ut denne verdien? Det ligg logikk i at distrikts-kommunar prøver å stimulere utflytta ungdom til å flytte tilbake til heimkommunen etter at dei er ferdig med vidareutdanning. I kva grad det er ein god strategi er kanskje ikkje godt dokumentert, men å tenkje at ei kjensle av «å høyre til» vil auke sjansen for at ein blir bufast er naturleg.

## SOSIAL FUNKSJON

Sosial verdi tek utgangspunkt i dei andre perspektiva vi har brukt for å verdsetje kulturminna, men her er det ikkje så mykje objektet i seg sjølv som er det vesentlege. Verdien ligg meir i det sosiale fellesskap og den sosiale identitet kulturminne eller kulturmiljø bidreg til å byggje.

Verdimålet «Identitet og sjølvforståing» vert oppfatta ulikt. Nokon er sterkt knytt til heimbygda si – andre mindre. Når det gjeld motivasjon til å ta vare på kulturminne med utgangspunkt i ein sosial funksjon så kan ein nok finne mange som kunne tenkje seg å bidra, men det må gjerne organiserast – t.d. av grendelag eller velforeining. Dette kan m.a. gjerast gjennom dugnad, loddsal etc. Den kulturhistoriske verdien må også kommuniserast slik at folk reelt reflekterer rundt dei verdiane som faktisk finst i lokalmiljøet. Ofte ser ein ikkje kva kulturhistorisk verdi ein har i sitt eige nærmiljø – eller kva potensiale som ligg i denne resursen. Ein tek objekta som sjølv sagt – dei har jo «alltid vore der». Vi blir blinde for den faktiske verdien vi har.

Vi definerer oss sjølv som ein del av fellesskapet fordi vi har ein felles kulturhistorisk identitet vi kjenner oss knytt til. Det gjev oss råmer, tryggleik og ei kjensle av å høyre til slik vi har vore inne på før. Identitet, tryggleik og stabilitet er viktig for oss.





Foto: T. Kallekleiv

**Solheim kyrkje**

## AFFEKSJONSVERDI

Affeksjonsverdi er ein ikkje-økonomisk verdi på eigedelar som har stor kjensle verdi for nokon - gjerne knytt til eigne forfedrar. Typiske eigedelar med stor affeksjonsverdi er bilde, bunader, dåpskjolar, arvesmykke, møblar etc.

Radioen til bestefar kan slik ha stor verdi for eit barnebarn, sjølv om den kanskje ikkje fungerer, og andre vil tenkje at radioen er skrot. Affeksjonsverdi er nært knytt til identitet og sjølvforståing.

Affeksjonsverdi gjev oss ein personleg motivasjon til å ta vare på gjenstandar som ikkje nødvendigvis har ein økonomisk verdi eller bruksverdi fordi ein har ein gjenstand som gjev positive kjensler - som fungerer som ein slags kontakt til menneske eller stader som betyr mykje for oss.

**Gjenstandar som har både ein økonomisk verdi og ein affeksjonsverdi representerer ofte ein stor personleg verdi. Gjenstanden vil i utgangspunktet vera godt rusta mot forfall fordi eigar har stor interesse av å ta vare på gjenstanden.**

Å vera bevisst det faktum at kulturminne og kulturmiljø kan representera ein sosial ressurs er viktig å ha med seg i utviklinga av lokalsamfunna. Dette er ei tilnærming som heilt klart har vore undervurdert, og bør få meir fokus i offentleg planlegging/forvaltning. Størst effekt får ein gjerne dersom ein klarar å engasjere og samarbeide med lokale krefter som vèl-foreiningar, grendelag, FAU og liknande.

Kulturminne/miljø treng ikkje nødvendigvis vera veldig gamle eller unike for å ha ein sosial verdi – det sentrale er at ein felles kulturell identitet blir utgangspunkt for ei sosialt fellesskap.

Det er også slik at nyare kulturminne etter kvart vert gamle. Dersom kulturminnet får ein sentralt plass i lokalmiljøet vil det også få større omsut og vedlikehald fordi objektet blir brukt og sett. Dette kan t.d. vera forsamlingslokale som ungdomshus, kyrkjer, butikk/kafè – eller naustmiljø, setermiljø etc.

Ei kartlegging av objekt eller miljø som representerer ein sosial verdi bør difor inngå i planarbeid etter plan- og bygningslova (Kommuneplanen sin arealdel og reguleringsplaner). Kulturminne kan nemleg ha betydeleg potensiale som byggjande og stabiliserande «grunnsteinar» i utviklinga av våre lokalsamfunn.

Når det gjeld motivasjon til bevaring for ein sosial funksjon så handlar det mykje om det same som under punktet om identitet og sjølvforståing.



*Verdi handlar ikkje alltid om pengeverdi*

Kulturminna har altså verdi for oss – sjølv om det er i ulik grad og med ulik prioritering av verdimål. **Kulturminne og kulturmiljø er kjelder til historie - til kunnskap og erfaring. Dei er ei felles arv og har ein samfunnsverdi om kan gje oss grunnlag for utvikling og verdiskaping både kulturelt, sosialt og økonomisk. Utan ei bevisst forvaltning vil vi miste den verdien kulturminna representerer.**

### 1.3 Kulturminne som blir borte

Mange kulturminne i Norge er i forfall – også i Masfjorden. Slik er det med alle ting som ikkje får tilstrekkeleg vedlikehald. Kulturminne som ikkje har privat interesse vil raskt forsvinne om ingen andre tek nødvendige grep. Nokre få er godt vedlikehaldne av eigarar med ei særleg interesse - og med litt offentleg støtte. Mange er generelt i dårleg forfatning og det hastar difor med å få kartlagt kva som enno finst av verdier - og deretter avgjera kva vi skal gjera med desse verdiane. Spørsmålet er kva for kulturminne som bør sikrast - kva føresetnader skal leggjast til grunn for å velje ut dei kulturminna vi skal forvalte aktivt?

Verdimåla er sjølvstg viktige parameter, men vi kan ikkje ta vare på alt – noko vi tidlegare har vore inne på.

- Økonomisk verdi, bruksverdi og affeksjonsverdi vil ha privat interesse – og vil til ein viss grad vera sikra bevaring
- Samfunnsverdiar/fellesverdiar

Vi får stadig nye kulturminne etter som tida går og vi kan ikkje ta vare på alt saman. Vi er nøydd til å velje ut dei objekta som vi oppfattar har størst verdi for oss, og treng då kriterier som er eigna til å sile ut dei kulturminna som har størst verdi – noko vi var inne på under kapittelet om nytte og verdi. Kva kulturminne vi skal ta vare på og kva vi ikkje skal ta vare på kan vi velje ut frå **følgjande kriterier:**

### 1.4. Verkemiddel i forvaltninga

Ein konklusjon frå kapittelet om nytte og verdi er at objekt som har ein marknadsverdi gjerne vil vera sikra eit visst vedlikehald - uavhengig av kulturhistorisk verdi. Slik ligg det logikk i å prøve å gjera kulturhistoriske objekt attraktive for ein marknad. Då kan gjerne mykje vera gjort. Vi må likevel huske at dette må gjerast i samsvar med objektet sin kulturhistoriske verdi.

Skal vi ta vare på eit objekt er vi avhengig av det personlege engasjementet frå eigar og lokalmiljø. Personleg og lokal interesse og motivasjon er ofte avgjerande for å lukkast. Finst det ikkje eit lokalt



Utelø på Edne - Sørkvingevatnet

- Alder
- Representativ i området
- Sjeldan/unikt eller har ei spesiell kulturhistorie
- Lokalt forankra (særeigen for området)
- Teknisk tilstand
- Komplett miljø (Fleire element i ein naturleg samanheng).
- Ålmann tilgjenge

engasjementet så vil det ofte vise seg i form av dårleg vedlikehald over tid.

Offentleg forvaltning må også bidra for å sikre bevaring. Stat og kommune har eit opplagt ansvar for å forvalte samfunnet landet sine ressursar – særleg ressursar som ikkje har element av marknadsverdi. Forvaltninga kan m.a. bidra med:

- Registrere, kartlegge
- Organisere og planlegge
- Skape engasjement
- Bidra økonomisk til vedlikehald

## FREDING AV KULTURMINNE

På landsbasis er berre 1 prosent av alle bygningar frå før 1900 freda gjennom kulturminnelova. Det betyr at svært mange verdfulle kulturminner har eit behov for vern ved bruk av andre verkemidlar.



Kva betyr det at noko er freda?

**Automatisk vern:** Alle kulturminne datert før 1537 (reformasjonen) og alle ståande bygningar datert før 1650 er automatisk freda etter kulturminnelova §4. Det same gjeld samiske kulturminne eldre enn 100 år.

**Gjennom vedtak:** Bygg og anlegg som fell utanfor kriteriene for automatisk freding kan likevel fredast av Riksantikvaren gjennom eige vedtak. Også Fylkeskommunen har vedtaksmyndighet etter kulturminnelova. Då må først nokon fremja eit forslag om freding. Deretter blir det gjennomført ein omfattande prosess med høyring av forslag der alle rørte partar får sei si meining. Målet med freding er at eit representativt utval av kulturminne og kulturmiljø skal fredast både som del av vår kulturarv og identitet, og som ledd i ei heilskapleg miljø- og ressursforvaltning.

At eit objekt blir freda – i.h.h.t lov eller vedtak - vert ikkje alltid automatisk applaudert av ein kvar eigar. Enkelte vil nok verdsetje å eige ein freda bygning og tenkje at det gjev ein meirverdi til eigedommen - eit slags kvalitetsstempel - men ei freding blir gjerne tinglyst som eit hefte på ein eigendom og inneber ei innskrenking av eigar sin råderett over bygningen eller anlegget som blir freda. Vanlig vedlikehald er ikkje ulovleg, men freding fører til at ein må søkje om løyve til å sette i gang alle typar tiltak ut over reint vedlikehald. Denne avgrensinga av råderett over eigen eigendom fører ikkje alltid til den begeistring og entusiasme som er så viktig for bevaringsarbeidet.

Det er få kulturminne som blir verna etter kulturminnelova. Bortsett frå kulturminne som er automatisk freda etter lova skjer freding vanlegvis på nasjonalt nivå og blir brukt når kulturminne og kulturmiljø har ein nasjonal verdi.

**Kommunen:** har ikkje høve til å freda kulturminne gjennom eige vedtak isolert sett, men kan med heimel i plan- og bygningslova gje verdfulle kulturminne eit formelt vern gjennom arealdelen i kommuneplanen plan med tilhøyrande retningslinjer eller i reguleringsplan med tilhøyrande føresegner. Kommunen kan også gje pålegg om utbetring med bevaringsverdi som grunngeving - dersom bevaringsverdi tidlegare er dokumentert (Pbl. §31-4) – og kommunen kan krevje stans i arbeid og bruk som ikkje er i samsvar med tidlegare vedtak.

Å freda eit kulturminne er eit passivt vern mot øydelegging og det er alltid behov for meir enn det. Det trengs ressursar til aktivt vedlikehald. Å bidra til eigar sitt engasjement er viktig. Rett nok kan eigar påleggjast vedlikehald av ein bygning i forfall med heimel i plan- og bygningslova - men ein kjem ofte mykje lenger med ein positiv dialog og gjensidig forståing.

Foto: T. Kallekleiv

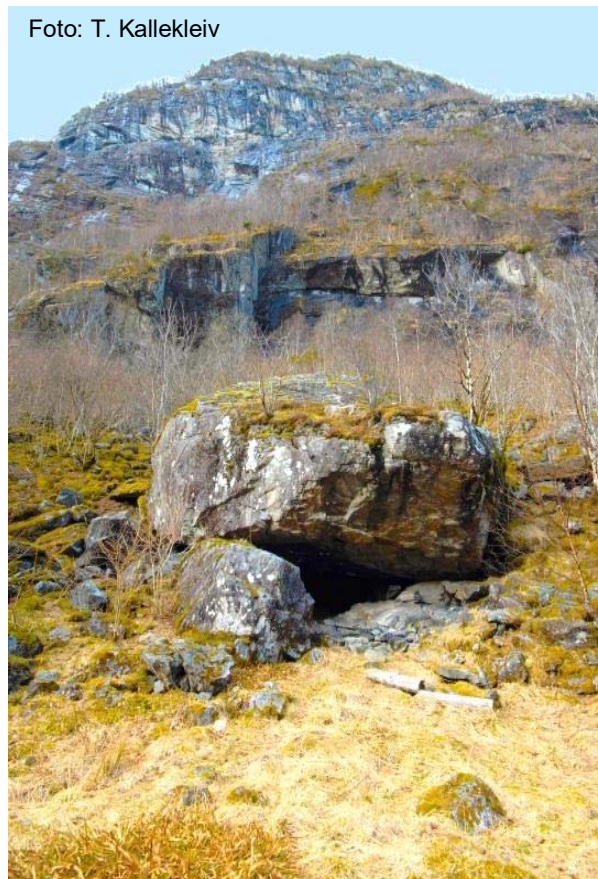

**Storsethilleren på Matre – også kalla «Matrehola».**

Eit naturleg skapt vern møt regn og vind. Her er det gjort arkeologiske funn med datering tilbake til eldre jernalder. Funna viser at helleren også vart nytta i mellomalderen og i nyare tid.



## ØKONOMISK STØTTE

Økonomi er ofte ei utfordring for ein eigarar som ønskjer å ta vare på eit gammalt kulturminne. Vedlikehald av kulturminne er gjerne ei større økonomisk belastning enn vedlikehald av andre bygg og anlegg fordi det gjerne er tale om særlege tilpassingar frå handtverkarar med spesialkunnskap. Offentlege instansar kan difor gje tilskot til istandsetting, sikring og skjøtsel av kulturminne som er i forfall.

- **Kommunen:**
  - o Kommunen tildeler SMIL-tilskot på vegne av landbruksdirektoratet. Formålet med SMIL er å ivareta natur- og kulturminneverdiane i landbruket.
  - o Regionale miljøtilskot i landbruket (RMP). Kommunen behandlar søknader.
- **Fylkeskommunen, Kultur og idrettsavd.**
  - o Tilskot til vern og sikring av freda bygg og anlegg for å dekke meirkostnader til vedlikehald og istandsetjing.
  - o Tilskot til kystkultur
  - o Tilskot til freda og andre særlege verdfulle kulturmiljø og landskap
  - o Tilskot til skjøtsel av automatisk freda kulturminne
- **Riksantikvaren**
  - o Gjev ulike tilskot til m.a. istandsetjing, sikring og vedlikehald av kulturminne.
- **Kulturminnefondet**
  - o (Ein statleg tilskotsordning underlagt Klima- og miljøverndepartementet)
- **Fortidsminneforeningen**
- **UNI-Stiftelsen**
- **Sparebankstiftelsen**
- **Ulike private stiftingar og fond**

## DEL 2. KULTURMINNE I MASFJORDEN

I samband med arbeidet med kulturminneplanen vart det gjort ei kartlegging og vurdering av aktuelle kulturminne i Masfjorden i 2018. Det vart ikkje funne bygg eller anlegg som er datert tilbake til før 1700-talet. Det er difor tida etter år 1700 som er mest interessant i dette planarbeidet. Det finst dokumentasjon på aktivitet i Masfjorden før dette, men det er helst lause gjenstandar som er funne etter utgravingar på særmerkte stader. Det er m.a. dokumentert korleis folk tidleg nytta seg av naturlege heller/holer til ly mot regn og vind. Desse hellene er det fleire av i Masfjorden og vi tek difor med den mest kjende av desse som er Storsethilleren eller «Matrehola» som ligg ved Matre. Her har ein dokumentert aktivitet tilbake til eldre jernalder.

### 2.1 Masfjorden si historie i grove trekk

Før utskiftingslova frå 1859 bestod bygdene på vestlandet i stor grad av større gardstun – med tilhøyrande teigblanding – noko vi framleis kan sjå t.d. på Havråtunet på Osterøy. Dette var tette lokalsamfunn der og jord- og arbeidsfellesskapet stod sterkt. Dei fleste klyngetuna var ikkje store, men dei største kunne minna litt om landsbyar frå Danmark og sørover i Europa. Ein samarbeida om mykje og løyste ulike utfordringar i fellesskap.

Ofte var teigane små og utkome lite. Ein måtte nytte seg av det jorda kunne gje. Frå slutten av 1600-talet gav stølsdrifta eit viktig tilskot til gardane i Masfjorden. Når dyra kunne finne mat på fjellet 4 månader av året er det klart at setrane var ein viktig ressurs. Den gongen var det mykje rovdyr i fjellet, og av og til kom det vel også framande forbi. Ved å byggje saman fleire sel skapa ein eit beskyttande fellesskap også i fjellet – samtidig som ein sparte på byggemateriala som det gjerne var lite av. Denne byggeskikken er eit særmerke i Masfjorden som vi framleis finn i fjella.

Foto: T. Kallekleiv



Andviksetra



Foto: T. Kallekleiv



Livet til bonden frå 1700-talet til 1900-talet var i vesentleg grad eit sjølvbergingssamfunn der ein produserte det meste av mat og kle sjølv – eller det ein kunne byte til seg av varer ein ikkje hadde høve til å produsere sjølv. Men skattertrykket frå futen var ei stor bær for mange. Skatten måtte betalast i reie pengar som dei berre kunne skaffa ved å selje ein del av overskotet frå gardsdrifta eller fisket. Å kalla levemåten eit sjølvbergingssamfunn er difor ikkje helt rett.



Foto: T. Kallekleiv

#### *Duesundsetra*

Hadde ein ei elv som kryssa eigedomen bygde ein gjerne vassdriven kvern for å få malt kornet til mjøl. Enkelte større gardar bygde også sag for å kunne halde seg med tømmer til eige bruk – og etter kvart også for å byte til seg andre varer.

På byrjinga av 1600-talet kom det handelsfolk sjøvegen frå Skotland og Nederland og ville m.a. ha tømmer frå Masfjorden. Slik fekk nokre gardar ei ekstra innkome frå skogen.



Foto: T. Kallekleiv

#### *Mollandskverna*

Folk i Masfjorden livnærte seg ikkje berre av jorda. Dei fleste bruka hadde båt – også dei som budde ei stykke frå fjorden. I ein landsdel med mykje vanskeleg terreng og fjordar var båten det viktigaste framkomstmiddelet. For svært mange var båten og sjøen også ein viktig del av sjølvberginga. Slik kunne ein skaffa seg torsk, sei og sild – noko som var næringsrik matauk for folk. Etter kvar fekk ein meir innkome av fiske fordi ein fekk reiskap til å fiske opp meir enn det ein hadde bruk for sjølv – og fordi det fanst kjøpmenn i Bergen som organiserte handel langs kysten. No fekk fleire litt pengar i lomma. På 1800-talet var det mange bygdelag som deltok i vårsildefiske, og enno i dag finn me notebuer frå dette fisket i Masfjorden.



#### *Vårsildefiske*

Foto: Karmøy museum

Med folkevekst og aukande handel først på 1800-talet, og behov for større og meir spesialisert produksjon, var ikkje tradisjonell teigblanding og sameige av jord lenger ein lønsam måte å drive jorda på. I tillegg var teigane gjerne blitt små etter fleire omgangar med arv og medgift. Omlegginga frå sjølvberging til produksjon for sal, jordbruks-teknologi og urbanisering var pådrivarar for ei meir rasjonell og effektiv gardsdrift. Det vart etter kvart eit aukande behov for ein jordreform tidleg på 1800-talet. Det vart ein jordreform som førte til at teigblandinga vart oppløyst på dei fleste gardane. Jorda blei samla i meir effektive einingar under kvar enkelt gard, der bonden sto fritt til å velje den driftsform han fant mest rasjonell.

Dette gav ringverknader som viste seg både sosialt og i landskapet. I staden for spreidde åkerteigar og eng-teigar vakse det fram eit langt meir einsarta kulturlandskap med større samanhengande område som var dyrka, rydda for stein og gjerne inngjerda. Dei sosiale relasjonane endra seg også sidan dei nye enkeltståande tuna vart ein meir lukka og privat enn det gamle «landsbyfellesskapet». Landbruket gav no større innkome – som igjen førte til eit overskot som kunne investerast i betre utstyr. Fiske gav òg gode inntekter og handelen auka.



Foto: T. Kallekleiv

**Kvernstein frå mølla på Sørkvingo**

Behovet for effektivisering og spesialisering gjorde næringslivet meir profesjonisert. Også i Masfjorden fann nokon von i å prøva. I mølla på Sørkvingo (bygd før 1850) fekk ein kverna mjøl om hausten. Her var òg sag i same bygningen og som var i bruk store deler av året. Her fekk bønder langveis frå malt kornet sitt, og dei kunne også få med seg bygge-material heimatt. På Sandnes kunne ein få farga garnet sitt i Kvamsdal fargereri frå 1868,



Foto: T. Kallekleiv

**Kvamsdal fargereri på Sandnes**

og på Nordkvingo står framleis trevare-fabrikken frå 1910 som først vart driven med vasskraft frå elva. Her laga dei møblar, vindauga, trekassar, river og mykje meir.

Under første del av 1900-talet var ein framleis i stor grad sjølvforsynt med mat og klede, men handel og utviklinga av industrien gjorde livet stadig lettare for folk. Ein selde deler av det ein produserte effektivt – og kunne kjøpe varer som andre produserte meir effektivt.

Kommunikasjonen vart etter kvart betre – også på land. Det gjorde handelstrafikk enklare. Vegane vart betre – og ein bygde bruer for å krysse vanskelege elvefar.



Foto: T. Kallekleiv

**Kjetland bru**



Slike vegprosjekt var svært krevjande og ein hadde ikkje mykje utstyr å hjelpa seg med. Arbeidet vart alltid gjort av lokale krefter. Etter kvart fekk ein noko økonomisk støtte til arbeid med vegar, bruer og kaiar frå stat, kommune og amt.

Tidleg på 1900-talet kom kraftproduksjonen i gong og Masfjorden var eit av dei første områda i landet der elektrisk kraft vart bygd ut i større målestokk.

I Andvik / Notland står det framleis eit lite kraftverk frå den første tida det vart produsert elektrisk kraft. Kraftverket leverte straum til skulen i bygda.



*Minikraftverk på Notland*



*El-tavla i minikraftverket på Notland*

I Matre står Hommelfossen kraftstasjon – som var neste generasjon kraftstasjon – som kunne levere vesentleg meir straum. Kraftverket og rørgata stod ferdig allereie i 1919, men det var først i 1944 kraftproduksjonen kom i gang etter initiativ frå den tyske okkupasjonsmakta.

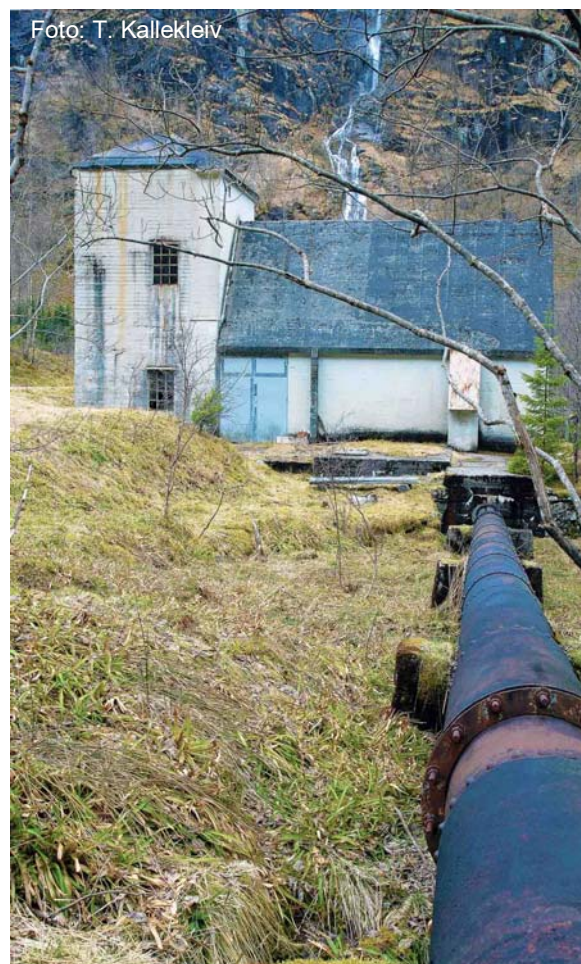

*Hommelfossen kraftverk i Matre*

Ein viktig del av Masfjorden si nyare historie må vi også ta med. Nemleg dei hendingane som skjedde under 2. verdskrig – og innsatsen til motstandsgruppa Bjørn West som hadde base i Matrefjella. Etter krigen skipa soldatane foreininga Bjørn West. I 1993 vart dette museum som framleis er i drift. Her er det samla mange gjenstander frå aktiviteten til Bjørn West under krigen. Sjølve museumsbygningen har ein direkte link til krigshandlingane då den tyske vaktstyrken som organiserte ca. 200 russiske krigsfangar nytta huset. Huset vart også nytta til forhøyr av lokalbefolkninga etter at tyskarane fekk kjennskap til at det var væpna motstandsfolk i Matrefjella.



Foto: T. Kallekleiv

Minnetavle ved Bjørn West museet i Matre

## 2.2 Kulturminne som representerer vår historie

I grove trekk er Masfjorden si historie frå rundt år 1700 – fram til 2. verdskrig fortalt.

Det er viktig å understreke at det manglar mykje på å skildre ei komplett historie. Det viktige her er å fortelje ein del av historia som forklarar kulturminna vi kan finne i Masfjorden.

Når vi skal velje ut kva for kulturminne vi skal prioritere i forvaltninga framover er det er nærliggjande å leggje vekt på kulturminne som har størst verdi - eller som kan få ein verdi - for folk som bur i Masfjorden eller som besøker kommunen vår. Det vil då kanskje vera vera naturleg å leggje mest vekt på ålmenn tilgjenge, teknisk tilstand, lokalt særpreg og alder.

### Vedlegg:

39 lokalitetar i Masfjorden

### Kjelder og litteratur:

- Vestlandets historie. (2006). Red.: Knut Helle, Ottar Grepstad, Arnvid Lillehammer og Anna Elisa Tryti
- Fjon frå Fjell Til Fjord. Gamalt og nytt frå Masfjorden
- Nordhordland 1814-2014 (2014), Red.: Knut Langeland
- Kvamsdals farger (2002), Rolf Kvamsdal
- Masfjordboka 2. utgåve 1978
- For egen kraft. Lars Thue (2003)
- Havråtunet – Rapport J.B. Jordal nr. 2-2016