

Uteservering langs Torget for sesongene 2015 og 2016

Introduksjon

I 2014 gjennomførte Statens vegvesen en vurdering av hvor mye offentlig fortausareal vi kunne leie ut til uteservering for sesongen. Avtalene som har blitt inngått mellom serveringsstedene og Bergen kommune har tatt hensyn til våre uttalelser.

Statens vegvesen har i det siste fått mange henvendelser om uteservering og dårlig plass langs fv. 585 ved Torget. Både nasjonale, regionale og lokale målsettinger om at flere skal gå, sykle og reise kollektivt, gir sterke føringer for hvordan vi skal behandle søknader om uteservering. Tilbudet til disse trafikantene skal også være universelt utformet.

Med bakgrunn i disse hensynene og henvendelsene vi har fått, har vi gjort en ny vurdering av uteserveringsarealet på Torget. Denne gjennomgangen av adressene på Torget er basert på befaringer utført i august 2015. Vi legger fremdeles til grunn tidligere føringer fra Statens vegvesens interne notat fra 2014. I notatet har det blitt utarbeidet noen prinsipper ved behandling av hver enkelt søknad om leie av offentlig areal til uteservering. Med bakgrunn i trafikkmengden og trafikk mangfoldet på Torget, har vi vurdert at en bredde på minimum 4 meter må være åpen for fri passasje, og dette mener vi fremdeles er nødvendig.

Etter en totalvurdering av området vil det være noen endringer fra 2014. Vi har blitt mer oppmerksom på at bussholdeplassene krever mer areal enn det vi la til grunn i 2014. Rundt lehus og billettmaskiner er det effektive gangarealet mindre enn den fysiske konstruksjonen tilsier, ved at kollektivpassasjerer venter på bussen i disse områdene. Bussholdeplassens «egentlige fotavtrykk» på fortauet er større, og vi må derfor ha mer enn 4 meter mellom konstruksjonen og uteserveringsgrenser.

Utfordringen ligger derimot i hovedsak av oppfølging av inngåtte avtaler. Ved tidligere befaringer og gjennom henvendelser fra publikum vet vi at avtalene ofte ikke overholdes. Så vidt vi vet er det kun Torget 17 som ikke har gått ut over sitt uteserveringsareal. Vi vil her også presisere at markiser ikke skal gå over de grensene vi har satt, da dette fører til at det drypper vann på de som benytter seg av fortauet. I brev til kommunen i mai og desember 2014 påpekte Statens vegvesen at avtalene ikke ble overholdt ved at uteserveringen gikk ut

over det arealet vi ville leie ut. Også i 2015 har vegvesenet kontaktet kommunen med spørsmål om oppfølging av avtalene på Torget.

Videre følger en gjennomgang av adressene på Torget, og hvilket fortausareal vi finner at kan leies ut til uteservering etter en ny vurdering. Denne avgrensingen kan legges til grunn ut sesongen 2015 og for sesongen 2016. Kartet på siste side viser endringer fra vår vurdering i 2014. De arealene vi nå kan leie ut er markert med en mørkere grønnfarge. Gjennomgangen med bilder i dette dokumentet begrunner og presiserer disse endringene.

Vi vil presisere at grensene på kartet også gjelder markiser og inngjerding. Kartet viser arealet som kan disponeres til uteservering. Det vil være opp til hvert enkelt serveringssted å avgjøre hvordan de ønsker å bruke dette. Det vil for eksempel ikke være like praktisk med markiser utenfor alle stedene pga. geometrien av det arealet vi kan leie ut.

Vi vil også presisere at innkjøp av markiser o.l. gjøres på egen risiko. Torget er et byrom i endring, og kontraktene for utleie av offentlig areal til uteservering inngås for ett år av gangen. Vi kan derfor ikke forutsi hvordan vi vil stille oss til uteservering i dette området i fremtiden.

Gjennomgang av adresser

Torget 1

Har ikke uteservering i dag. Kan ikke påregnes i fremtiden på grunn av for trange forhold, samt bussholdeplass og venteareal for kollektivpassasjerer (bilde 1).

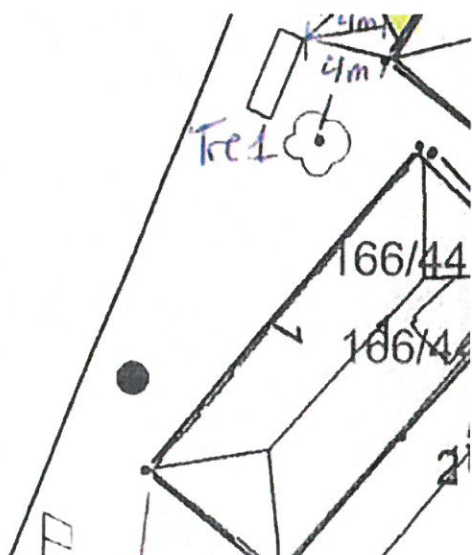

Bilde 1: Utklipp av vedlagt kart. Det vil ikke tillates uteservering utenfor Torget 1 i fremtiden.

Torget 3

Overskrider stadig tillatelsen ved å legge seg lenger ut i fortauet. På grunn av den nevnte problematikken med bussholdeplass, billettmaskin og ventende på bussen, trenger vi derfor mer plass enn 4 meter (bilde 2). Linjeføringen er også dårlig her med den uteserveringen vi har tillatt tidligere. Kartet viser hva vi kan tillate av uteservering for sesongen 2015 og 2016. I motsetning til tidligere vil vi frigjøre hjørnet sør for inngangen til gang- og venteareal og kun leie ut areal nord for inngangen til uteservering (bilde 3). Vi har tidligere vurdert at stolpen har vært en naturlig avgrensning av uteserveringen, og vi mener dette fremdeles kan gjelde som yttergrense. Ved befaringer har vi sett at inngjerdingen settes på utsiden av stolpen. Vi vil derfor presisere at grensene vi setter er absolutte, og at inngjerdingen må komme innenfor stolpen.

Arealet fremfor inngangen kan utleies slik at skjenkereglene kan overholdes, men det kan ikke settes opp møbler her, kun gjerder eller pullerter.

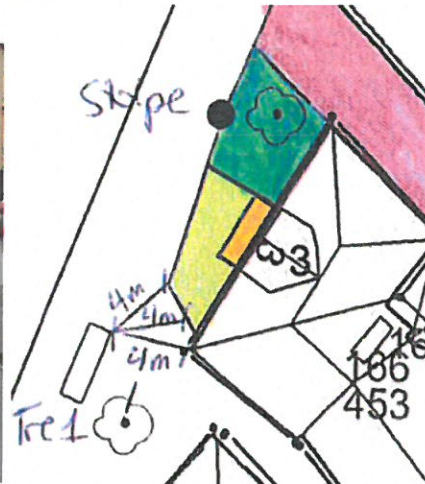

Bilde 2: Utenfor Torget 3. Bussholdeplassen, billettmaskin og dannelse av vanddam gjør at vi trenger mer areal til transportgruppene på fortauet.

Bilde 3: Utklipp av vedlagt kart som viser areal vi kan leie ut i 2015 og 2016 ved Torget 3.

Torget 7

Uteserveringen er også her utenfor gitte tillatelser. Vi kan akseptere uteservering slik at en holder effektivt gangareal på 4 meter bredde her (se bilde 4). Det vil derfor ikke bli store endringer i uteserveringsareal her. Vi presiserer at grensen gjelder for markiser også.

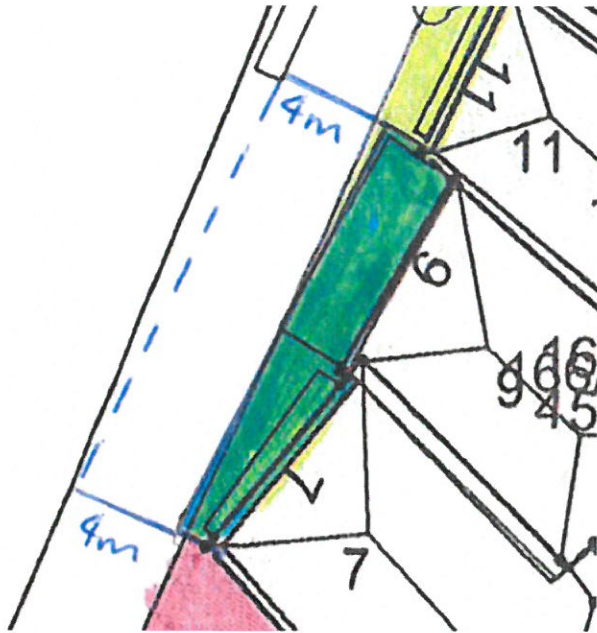

Bilde 4: Utklipp av vedlagt kart som viser tillatt uteserveringsareal ved Torget 7 og 9.

Torget 9

Ved befaring målte vi at serveringen her har overgått tillatelsen litt når det kommer til møbleringen (inngjerdingen skal stå innenfor person i oransje jakke på bilde 5), og at markisen henger langt utover det som er tillatt. Dette fører til at det drypper vann ned på brukere av fortauet på regnværsdager. Markisen må derfor tilpasses uteserveringsarealet bedre. Grensen for uteservering utenfor nummer 9 vil også ta utgangspunkt i 4 meter bredt effektivt gangareal målt fra lehuset. Det vil derfor ikke være store endringer her (bilde 4).



Bilde 5: Bilde fra befaring som viser at inngjerdingen går litt for langt ut (person i vegvesen-jakke står ved punktet som ivaretar 4 meter bredde for gangareal. Markisen henger langt utover grensen.

Torget 11

Her foregår det ikke uteservering i dag. Dersom det blir omgjort til et næringsformål som ønsker uteservering kan det ikke påregnes tillatelse til å leie fortausareal, på grunn av bussholdeplassen og den nevnte problematikken med venteareal for kollektivpassasjerer (bilde 6).

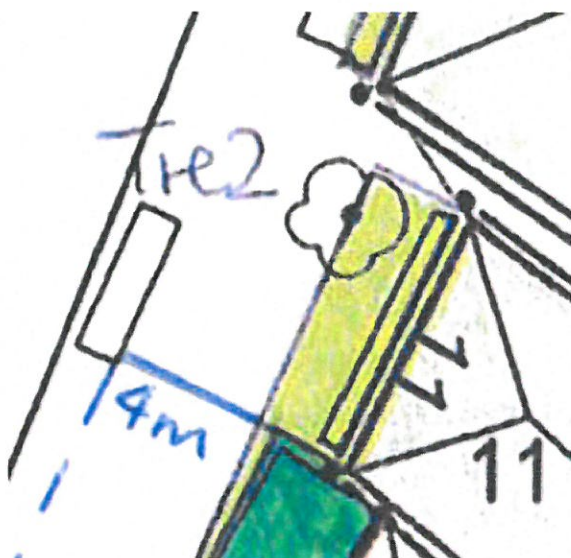

Bilde 6: Utklipp av vedlagt kart. Det vil ikke tillates uteservering utenfor Torget 11 i fremtiden.

Torget 13

Bordene som står der ved befaring er innenfor tillatelsen, men banneret sør for inngangen er utenfor den tillatte grensen og skaper en barriere (se bilde 7). Vi har vurdert at vi kan fortsette å leie ut areal til uteservering her på 1 meter bredde nord for inngangen. Dette ivaretar 4 meter bred passasje. Vi vil derimot ikke kunne tillate uteservering sør for inngangen (ved banneret). Dette arealet må holdes åpent av hensyn til trafikk på fortauet og bussholdeplassen like ved. Dette vil derfor være en liten endring fra tidligere (bilde 8). Ved befaringen i august 2015 var bordene nord for inngangen innenfor grensen vi har satt, men det har tidligere vært problemer med overskridelser her. Vi vil presisere at dersom inngjerdingen som vist på bilde 7 ikke er tilstrekkelig etter Bergen kommunes regler om uteservering/sjenking (åpninger i inngjerdingen), kan det ikke tillates at inngjerdingen settes lenger ut.

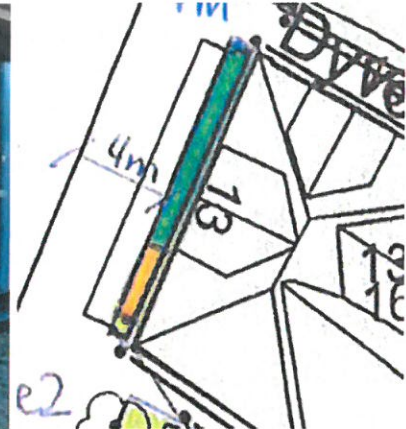
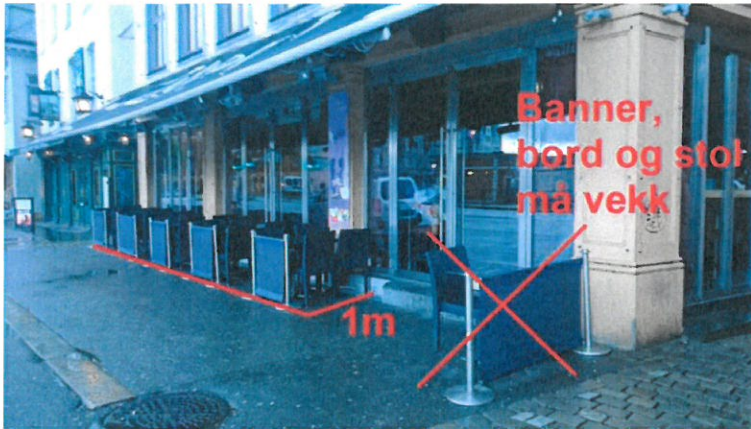

Bilde 7: Utenfor Torget 13. Bord og stol sør for inngang må vekk - kun servering nord for inngang tillatelse på 1 meter bredde.

Bilde 8: Utklipp av vedlagt kart som viser tillatt uteserveringsareal ved Torget 13.

Torget 15

På grunn av svingen i fortauet vil vi kunne tillate at det foregår uteservering fram til brostein på inngangens sørside, mens det på inngangens nordside kan utvides 1,75 meter lenger ut fra brosteinskanten (fram til uteservering for nummer 17, se bilde 9). Dette vil derfor innskrenke uteserveringsarealet noe fra tidligere (bilde 10).

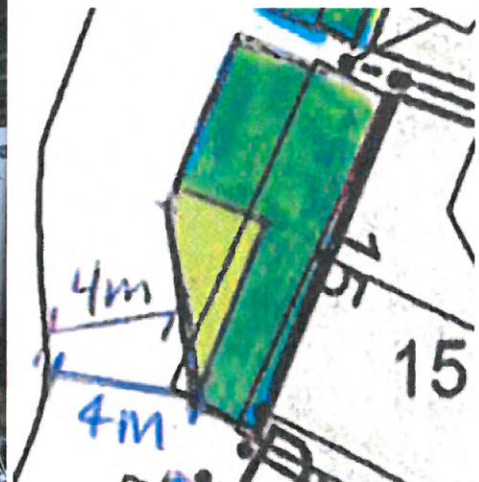

Bilde 9: Utenfor Torget 15. Uteservering tillates sør og nord for inngang, men med ulik bredde pga. sving i fortauet.

Bilde 10: Utklipp av vedlagt kart som viser tillatt uteserveringsareal ved Torget 15.

Torget 17

Her vil uteservering frem til naturlig skille ved tidligere fortauskant ivareta fri passasje på 4 meter (bilde 11). På grunn av lite gatemøbler og godt dekke kan vi tillate uteservering på det arealet vi har gitt tidligere (bilde 12).

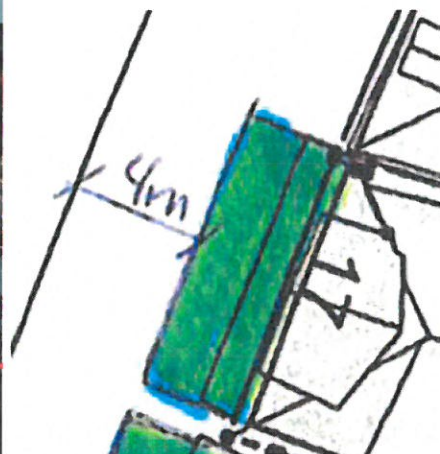

Bilde 11: Utenfor Torget 17. Uteservering kan tillates fra tidligere fortauskant og inn.

Bilde 12: Utklipp av vedlagt kart som viser tillatt uteserveringsareal ved Torget 17.

Torget 19

Her foregår det ikke uteservering i dag. Dersom det blir omgjort til et næringsformål som ønsker uteservering kan det derimot ikke påregnes tillatelse til uteservering. Ved dette travle gatehjørnet trenger vi alt fortausareal til både trafikk og venteareal for gangfeltet (bilde 13).

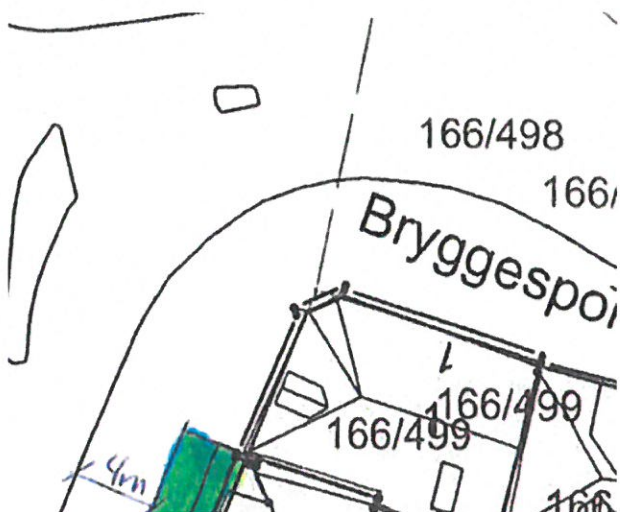

Bilde 13: Utklipp av vedlagt kart. Det vil ikke tillates uteservering utenfor Torget 19 i fremtiden.

Konsekvenser av brudd på avtaler

Statens vegvesen er skuffet over at mange av serveringsstedene ikke følger avtalene som har blitt inngått med Bergen kommune. Vi ser at oppfølgingen av avtalene fra kommunens side (v/ Trafikketaten) har blitt betydelig bedre, men vi forstår at det er krevende å kontrollere dette så ofte som det tilsynelatende er behov for. Vi har spesielt fått tilbakemeldinger fra publikum på at serveringsstedene tar seg til rette på solskinnsdager.

Dersom serveringsstedene ikke kan følge avtalene kan en konsekvens bli at Statens vegvesen ikke vil inngå flere slike avtaler, og det dermed ikke vil være lovlig å skjenke utenfor serveringsstedene. Serveringsstedene har fått flere beskjeder ved tilsyn, men det ser ikke ut til at dette nytter. Vi ønsker derfor at uteserveringsstedene, med unntak av nummer 17, ikke får flere sjanser. Dersom vi observerer at avtalene overskrides vil vi fra nå av, uten videre varsel, kunne avbryte inngåtte avtaler.

