



## Statens vegvesen

Nottveit Energi AS  
Pb 14  
5729 MODALEN

Behandlande eining:  
Region vest

Sakshandsamar/innvalnsnr:  
Hilde Gunn Stenseth - 56520207

Vår referanse:  
2014/033977-003

Dykkar referanse:

Vår dato:  
15.05.2014

### **Statens vegvesen sitt svar - Fv. 569 Søknad om endret bruk av avkjørsel / Dispensasjon fra byggegrense - Nottveit - Nottveit kraftverk - Modalen kommune**

Viser til oversending frå dykk mottatt 18.03.2014 og til Statens vegvesen sitt foreløpige svar dagsett 11.04.2014.

#### **Søknaden sitt punkt 1**

Med heimel i Veglova §§ 40-43 godkjenner vi avkøyrsla fv. 569 hp 6 ved km 6,202 til eigedomen gnr. 74 bnr. 29 i Modalen kommune. Følgjande vilkår gjeld for godkjenninga:

1. Løyvet gjeld berre for den staden som er nemnt ovanfor, og i høve godkjent skisse 1.
2. Løyvet gjeld berre for bruk av avkøyrsla til følgjande føremål:  
Tilkomst til Nottveit kraftverk.
3. Krav til friskt 4 meter inn i avkøyrsla skal vere minimum 115 meter mot sørvest og 180 meter mot nordaust. Sikta fram og bakover på vegen ved avkøyrsla må vere minimum 115/180 meter. Det skal ikkje vere noko sikthindrande element over 0,5 m i planet mellom avkøyrsla og fylkesvegen.
4. Brukar/eigar må til ei kvar tid halde avkøyrsla i den stand det er sett krav til i vilkåra.
5. I anleggsperioden må det varslast om arbeid i samsvar med varslingsplan godkjent av Statens vegvesen.

#### **Søknaden sitt punkt 2**

Det må søkjast om eventuell dispensasjon frå byggegrense den dagen de veit plassering av tunnelpåhogg. Det er først då Statens vegvesen kan ta endeleg stilling til avstand/plassering.

Topp tunnel 30 meter under fv 569 treng ikkje graveløyve, men det må dokumenterast ved berekning/måling av rystelsar at sprengingsarbeid skal skje på ein slik måte at fylkesvegen ikkje vert skadelidande.

Postadresse  
Statens vegvesen  
Region vest  
Askedalen 4  
6863 Leikanger

Telefon: 02030  
Telefaks: 57 65 59 86  
firmapost-vest@vegvesen.no  
Org.nr: 971032081

Kontoradresse  
Flyplassvegen  
5705 VOSS

Fakturaadresse  
Statens vegvesen  
Landsdekkende regnskap

9815 Vadsø  
Telefon: 78 94 15 50  
Telefaks: 78 95 33 52

### Søknaden sitt punkt 3

Med heimel i veglova §§ 40-43, har vi fatta følgjande vedtak:

Det kan påreknast løyve til utvida bruk av avkøyrsla for tilkomst Nottveit kraftverk under føresetnad om at krava nedanfor vert oppfylte.

Veg/stad: fv. 569 hp ved km 6,620 gnr. 74 bnr. 29 i Modalen kommune.

Vi gjer Dykk merksam på at tilsegna berre gjeld i høve til veglova og ikkje dykkar rettar ovanfor eventuelle andre grunneigarar.

Vi set følgjande krav:

1. Avkøyrsla skal vere bygd av tiltakshavar og godkjent av Statens vegvesen innan 3 - tre år frå d.d., elles fell tilsegna bort. Kommunen skal ikkje gje byggjeløyve før endeleg godkjent avkøyrsléløyve frå Statens vegvesen føreligg, jf. plan- og bygningslova § 27-4.
2. Avkøyrsla må opparbeidast i samsvar med vedlagte prinsippsskisser 2 og forskrift om alminnelege reglar om bygging og vedlikehald av avkøyrsla frå offentleg veg, som de finn på lovdata.no.
3. Avkøyrsla skal også kunne vere felles med eventuelle andre, som på ein naturleg måte kan nytte same avkøyrsla.
4. Krav til friskt 4 meter inn i avkøyrsla skal vere minimum 115 meter til begge sider. Sikta fram og bakover på vegen ved avkøyrsla må vere minimum 115. Dette inneber at alle sikthindringar (vegetasjon, terreng m.m) over 0,5 meter i planet mellom avkøyrsla og fv. 569 må fjernast. For denne avkøyrsla må sikta ordnast i retning sørvest.
5. Svingradius skal vere 9 meter (diameter 18 meter).
6. Stigningskrava må haldast (sjå skisse). Vi vil her spesielt gjere merksam på at avkøyrsla skal ha fall frå hovudvegen med 5 cm på dei første 2 metrane.
7. Det må vere snu- og parkeringsplass på eigen grunn. Det er ikkje tillate å parkere i frisktsonene.
8. Under avkøyrsla må det leggjast drenering med minimum 300mm i diameter med kummer og køyresterk rist. Røyrret for grøftevatn må vere langt nok, slik at sidearealet i avkøyrsla får eit fall på minimum 1:6.
9. Før arbeid vert sett i gang på/ved offentleg veg, skal det utarbeidast ein arbeidsvarslingsplan. Denne planen skal godkjennast av Statens vegvesen.

Ta kontakt med sakshandsamar dersom de har spørsmål i samband med opparbeiding av avkøyrsla.

Når avkøyrsla er opparbeidd etter krava vert bruksløyve gjeve av Statens vegvesen ved at tiltakshavar tar kontakt med sakshandsamar.

Vedtaket kan påklagast.

Plan & Forvaltning Voss Hardanger  
Med helsing

  
per Carl Erik Nielsen  
Seksjonssjef

  
Hilde Gunn Stenseth

Kopi: Modalen kommune.  
Hordaland fylkeskommune.

# PRINSIPPSKISSE

## Krav til frisikt for avkjørsla :

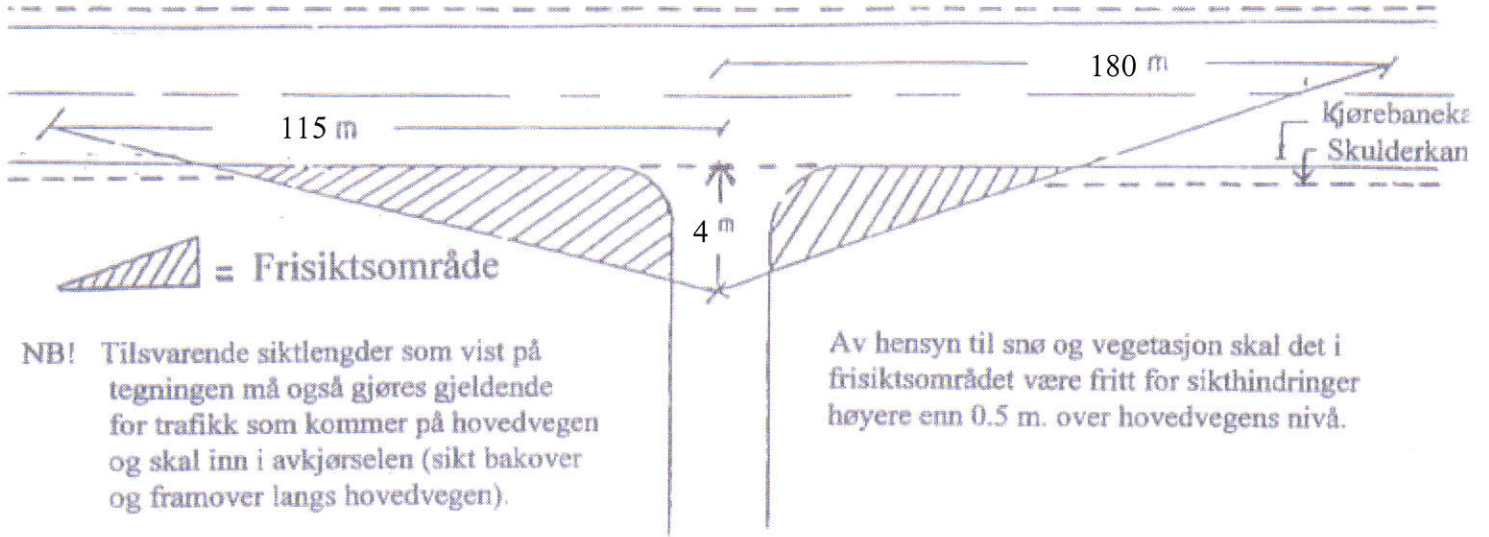

## Krav til svingradius for avkjørsla :

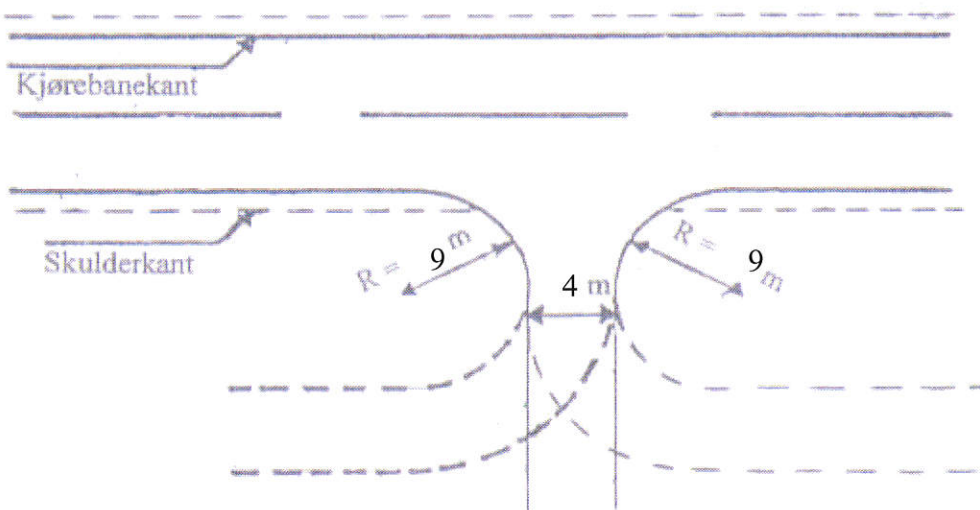

## Krav til lengdeprofil for avkjørsla / tilkomstveg :

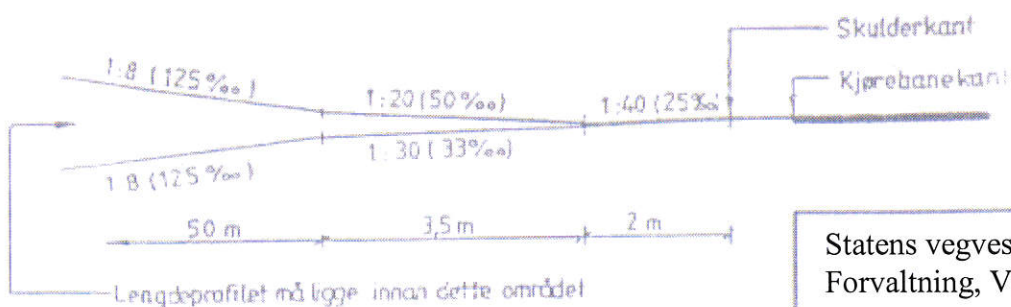

Statens vegvesen, Plan og Forvaltning, Voss og Hardanger

Jnr. 2014/033977-003

Ark.nr. Skisse 1

# PRINSIPPSKISSE

## Krav til frisikt for avkjørsla :

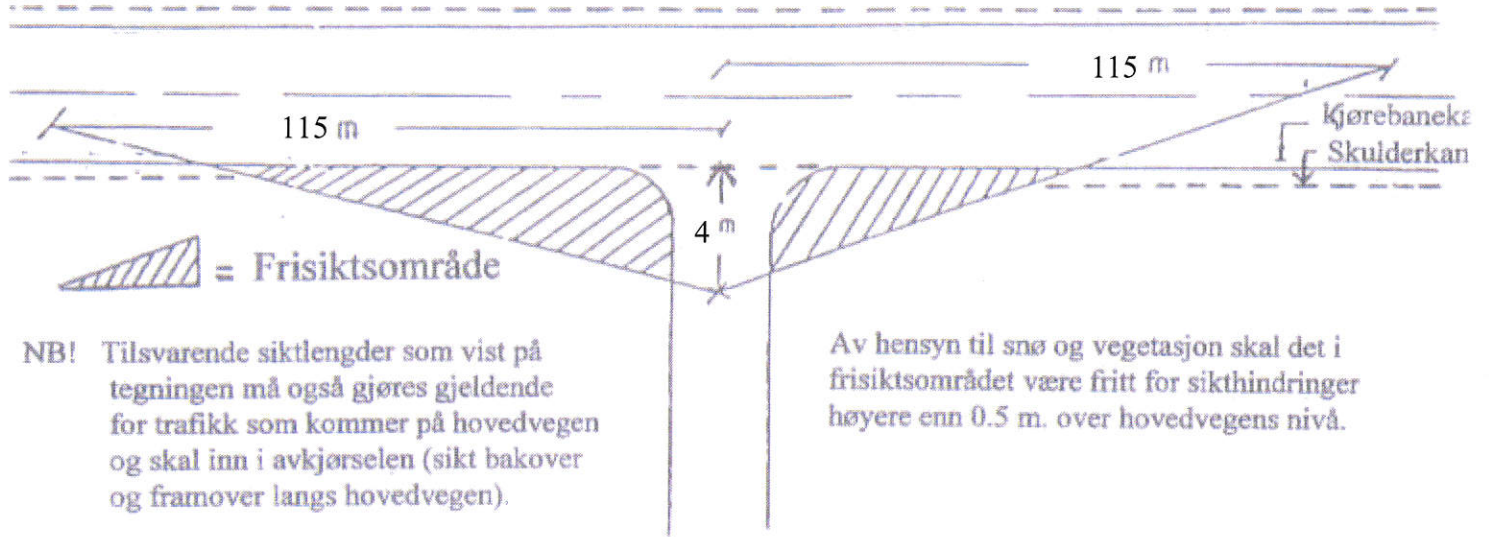

## Krav til svingradius for avkjørsla :

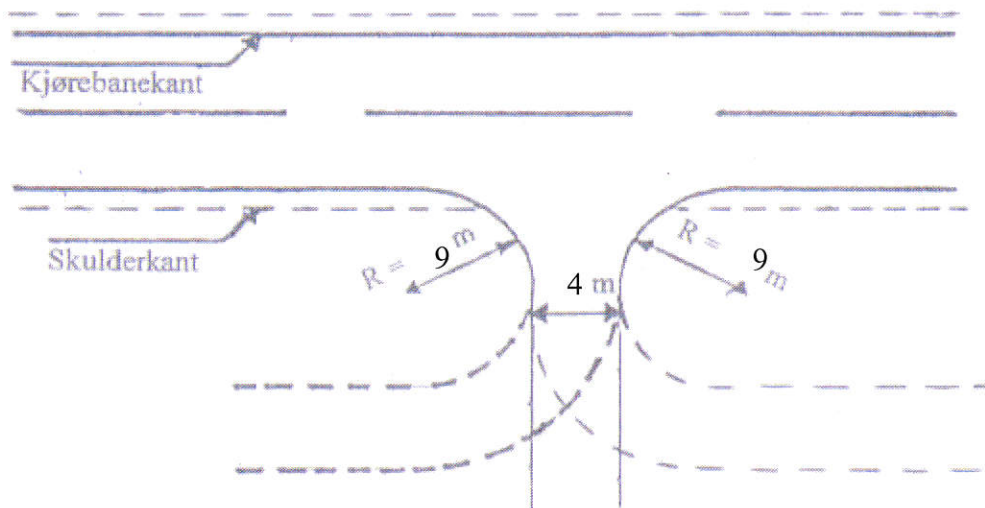

## Krav til lengdeprofil for avkjørsla / tilkomstveg :

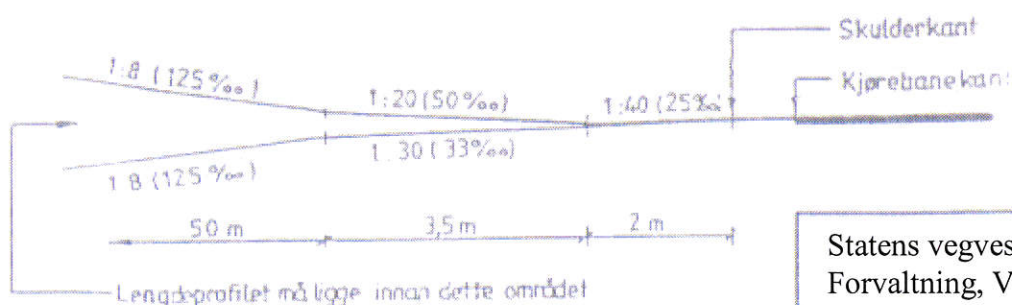

Statens vegvesen, Plan og Forvaltning, Voss og Hardanger

Jnr. 2014/033977-003

Ark.nr. Skisse 2